



## CETATEA FĂGĂRAȘULUI

Weltweit | Europa | Rumänien | Județul Brașov | Făgăraș (Fogarasch)

[Informationen für Besucher](#) | [Bilder](#) | [Grundriss](#) | [Historie](#) | [Literatur](#) | [Links](#)



Klicken Sie in das Bild, um es in voller Größe ansehen zu können!

### Allgemeine Informationen

Festung aus dem 13. Jahrhundert.

### Informationen für Besucher



#### Geografische Lage (GPS)

WGS84: 45°50'43.0" N, 24°58'25.0" E  
Höhe: 430 m ü. NN



#### Topografische Karte/n

nicht verfügbar



#### Kontaktdaten

Cetatea Făgărașului | Strada Mihai Viteazul, Nr. 1 | RO-505200 Fagaras  
Tel: +40 0268 211862 | Fax: +40 0268 211862 | E-Mail: [muzeufagaras@yahoo.com](mailto:muzeufagaras@yahoo.com)



#### Warnhinweise / Besondere Hinweise zur Besichtigung

k.A.



#### Anfahrt mit dem PKW

Zwischen [Sibiu](#) und [Brasov](#) auf der -1- / E6  
Kostenlose und kostenpflichtige Parkmöglichkeit rund um die Festung.



#### Anfahrt mit Bus oder Bahn

k.A.



#### Wanderung zur Burg

k.A.



#### Öffnungszeiten

Äußerer Graben, Kasematten und Innenhof tagsüber frei zugänglich.

Im Schlossgebäude ist ein Museum untergebracht.

1. Juni - 30. September  
Montag: 12:00 - 16:00 Uhr  
Dienstag - Freitag: 08:00 - 20:00  
Samstag & Sonntag: 10:00 - 18:00

1. Oktober - 31. Mai  
Montag: 12:00 - 16:00 Uhr  
Dienstag - Freitag: 08:00 - 17:00 Uhr  
Samstag & Sonntag: 09:00 - 17:00 Uhr  
Bitte prüfen Sie hier die aktuellen [Öffnungszeiten](#).



### Eintrittspreise

Erwachsene: 15 Leu (RON)  
Ermäßigt: - 7 Leu (RON)  
Bitte prüfen Sie hier die aktuellen [Eintrittspreise](#).



### Einschränkungen beim Fotografieren und Filmen

k.A.



### Gastronomie auf der Burg

Zeitweise Bewirtschaftung im Innenhof.



### Öffentlicher Rastplatz

k.A.



### Übernachtungsmöglichkeit auf der Burg

keine



### Zusatzinformation für Familien mit Kindern

k.A.



### Zugänglichkeit für Rollstuhlfahrer

k.A.

## Bilder



Klicken Sie in das jeweilige Bild, um es in voller Größe ansehen zu können!

## Grundriss

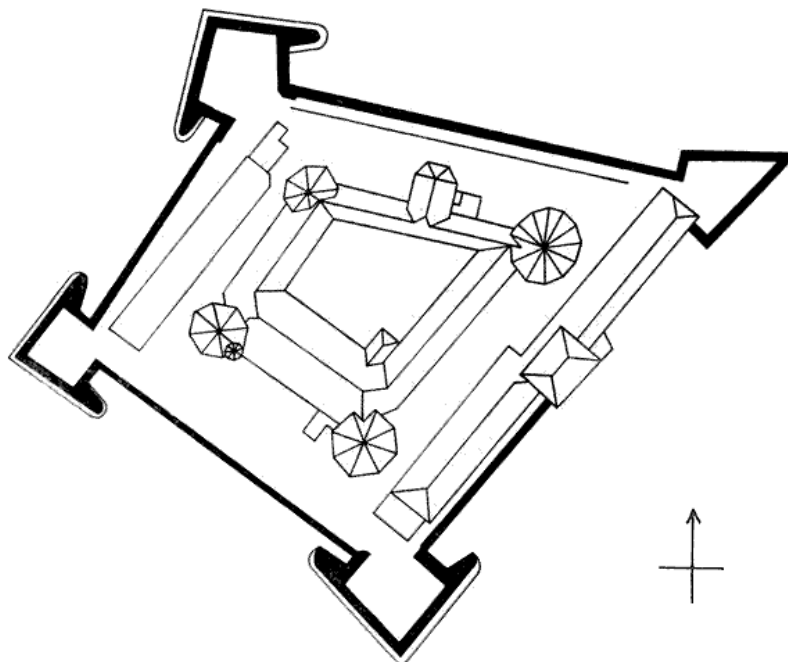

## Historie

1310 wurde der Vorgängerbau der Festung von Ladislav Kan an der Stelle einer Holzburg aus dem 12. Jahrhundert errichtet. 1455 wurde die Burg erstmals urkundlich erwähnt, als sie sich im Besitz von Janos Hunyadi befand. Ab dem Jahr 1538 wurde die Burg unter Stephen Mailath, welcher sie 1528 in seinen Besitz brachte, zur Festung umgebaut. Der Fürst Janos Zsigismund kaufte die Burg 1566 von den Mailath-Erben. Gaspar Bekes, verstärkte um 1570 Burggraben, Außenmauern und Nordflügel, Balthasar Bathory beendete die Arbeiten am Nordflügel. Von 1599 befand sich die Burg in Besitz von Mihaly Vitez, Gabriel Bethlen gestaltete sie im ersten Viertel des 17. Jahrhunderts im italienischen Stil um und restaurierte die Innenwände.

Der Fürst Mihaly Apafi starb 1690 in der Burg.

Ende des 18. Jahrhunderts wurde die Festung zur Kaserne und militärischem Hauptquartier umfunktioniert, Dekorationen und Möbel wurden geraubt. Wiederherstellungsarbeiten wurden zwischen 1965-1977 durchgeführt.

Quelle: Zusammenfassung der unter [Literatur](#) angegebenen Dokumente.

## Literatur

Anghel, Gheorghe - Mittelalterliche Burgen in Transsilvanien | Bukarest, 1973

Bagyinszki, Zoltan & Toth, Pal - 100 Magyar Var. 100 ungarische Burgen | Debrecen, 2004

## Webseiten mit weiterführenden Informationen

[Museum in der Cetatea Fagaras](#)

Offizielle Webseite des Museum in der Cetatea Fagaras (Rumänisch)"

[zurück nach oben](#) | [zurück zur letzten besuchten Seite](#)

[Download diese Seite als PDF-Datei](#)

Alle Angaben ohne Gewähr! | Die Bilder auf dieser Webseite unterliegen dem Urheberrecht! | Letzte Aktualisierung dieser Seite: 30.05.2015 [CR]